

| Form-Nr. | Abmessungen (Maße in mm) |      |    |    |    |    |
|----------|--------------------------|------|----|----|----|----|
|          | B                        | Bt   | H  | S  | B1 | G  |
| 25081b   | 50                       | 51   | 35 | 10 | 17 | 15 |
| 25081a   | 50                       | 51   | 45 | 10 | 17 | 25 |
| 25081    | 50                       | 51   | 55 | 10 | 17 | 35 |
| 25080a   | 50                       | 51   | 60 | 10 | 17 | 40 |
| 25080    | 50                       | 51   | 70 | 10 | 17 | 50 |
| 25320    | 60                       | 61,5 | 35 | 11 | 20 | 14 |
| 25213a   | 60                       | 61,5 | 60 | 11 | 20 | 38 |
| 20300    | 70                       | 71,5 | 30 | 12 | 20 | 6  |
| 25082a   | 70                       | 71,5 | 45 | 12 | 20 | 21 |
| 25082    | 70                       | 71,5 | 55 | 12 | 20 | 31 |
| 25321    | 70                       | 71,5 | 80 | 12 | 20 | 56 |
| 20299    | 100                      | 102  | 45 | 15 | 20 | 15 |
| 25079b   | 100                      | 102  | 55 | 15 | 20 | 25 |
| 25079    | 100                      | 102  | 60 | 15 | 20 | 30 |
| 24472a   | 100                      | 102  | 70 | 15 | 20 | 40 |
| 24472    | 100                      | 102  | 80 | 15 | 20 | 50 |

Das Toleranz-Bezugmaß Bt bezieht sich auf die Breite der Metallteile

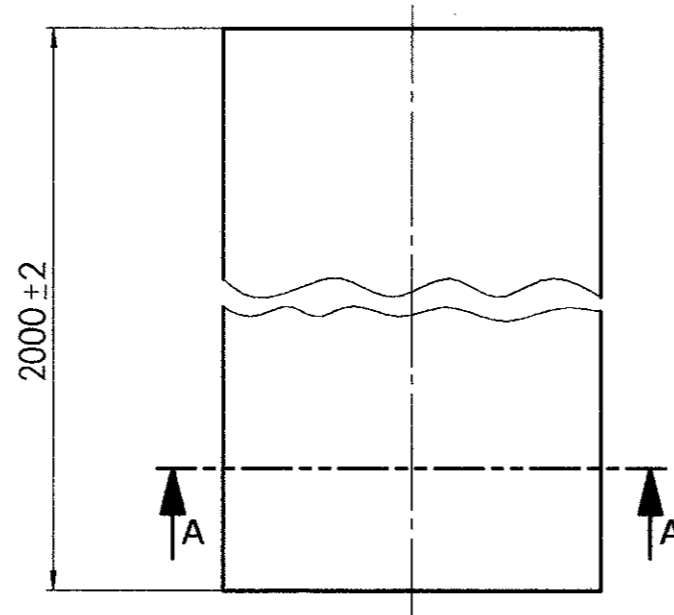
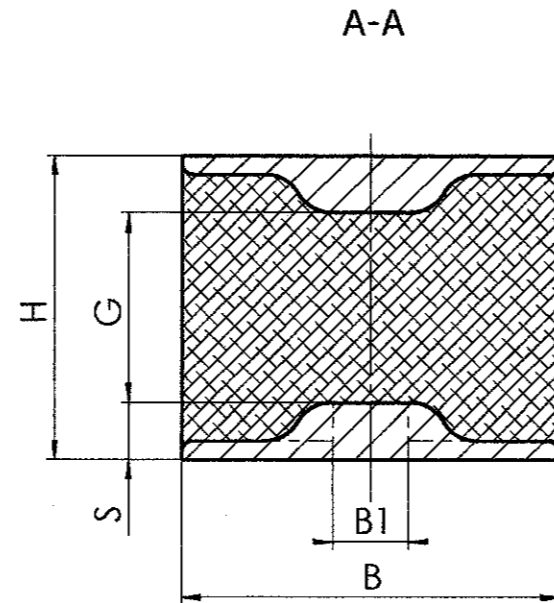

Massgebend ist der deutsche Text.  
Only the german language version of this text is binding.  
Nur zur Information  
for information only

Korrosionsschutz: schwarz lackiert

| pos.<br>Teil   | material<br>Werkstoff                                | standard no.<br>Norm Nr. |
|----------------|--|--------------------------|
| 2              | Metalteil  | MU St 37-2               |
| 1              | Elastomer  | NR 55                    |
| piece<br>Stck. | declaration and remarks<br>Benennung und Bemerkungen |                          |

|   |                    |   |                     |  |                           |
|---|--------------------|---|---------------------|--|---------------------------|
| issue<br>Index  | change<br>Änderung | date<br>Datum   | drawn<br>gezeichnet | checked<br>geprüft   | confirmed<br>genehmigt    |
| tolerances:<br>Allgemeintoleranzen: ISO 3302 M3<br>ISO 2768 - m |                    | This paper includes business secrets. Copying of this document and giving it to others and the use or communication of the contents thereof are forbidden without express authority. Offenders are liable to the payment of damages. All rights are reserved in the event of the grant of a patent or the registration of an utility model or design.<br><br>Dieses Dokument enthaelt Geschäftsgeheimnisse. Die Weitergabe und die Vervielfaeltigung dieser Unterlage, sowie die Verwertung und die Mitteilung ihres Inhalts sind nicht gestattet, soweit nicht ausdruecklich schriftlich zugestanden. Zuwiderhandlungen sind strafbar und verpflichten zum Schadenersatz. Die Zeichnung bleibt unser Eigentum und ist nach Gebrauch sofort zurueckzugeben. |                     |  |                           |
| weight:<br>Gewicht:   |                    | scale   |                     |  |                           |
|   |                    | dr./gez. 07.02.02   | Hendrawan           |  | PE Hannover<br>SolidWorks |
|   |                    | chk./gep. 05/01/04  | <i>[Signature]</i>  |  |                           |
|   |                    | conf./gen. 05/01/04   | <i>[Signature]</i>  |  |                           |
| name:<br>Benennung:   |                    | SM Schienen<br>Ausführung 2   |                     | Contitech®<br>Contitech Vibration Control GmbH, D-30419 Hannover |                           |
|   |                    | replace for:<br>Ersatz fuer:  |                     | replaced with:<br>Ers. durch:                                    |                           |
|   |                    | belongs to:<br>gehört zu:   |                     | drawing no.:<br>Zeichnungs-Nr.:                                  |                           |
|   |                    |   |                     | EF/302/101   |                           |